

据付説明書

最大重量：60Kg×2

SN-M・SN-L (塗装)

エアコン据付部材メーカー  
関東器材工業株式会社

○据え付け前に、注意事項『△警告』をよくお読みください。  
ここに示した注意事項は、安全に関する重大な内容を記載していますので、必ず守ってください。

**警告**  
○絶対に乗ったり、ぶら下がったりしないでください。事故の原因となります。  
○改造しないでください。強度が不足したり、寿命が短くなります。  
○ネジは確実に締めてください。締め忘れると分解する恐れがあります。  
○本製品のカードや切断部分には触れないでください。ケガの原因となります。

部品表

部品名	①キャクアングル	②タテフレーム	③ヨコフレーム	④室外機取付ベース	⑤取付ベース固定金具組品	⑥アシ組品	⑦防振・絶縁ゴム組品	⑧六角ボルト	⑨ヒートン釘	⑩ステンレスワイヤー
個数	4本	4本	4本	4本	4セット	4セット	8セット	20個	2個	2本

完成図と据え付け手順

完成図

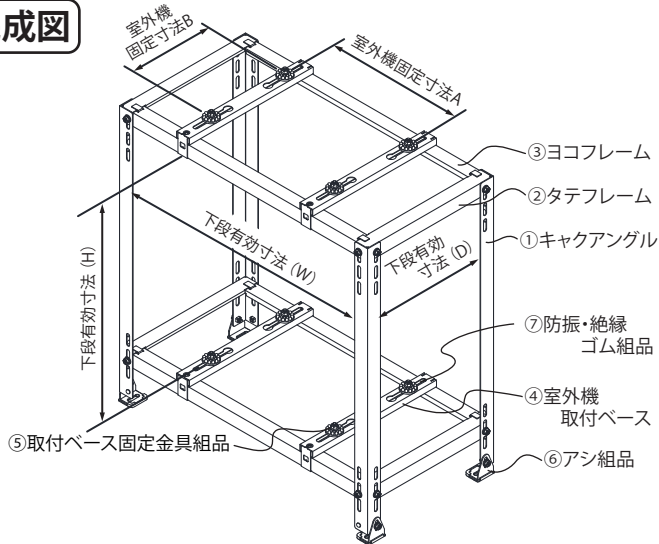

固定寸法	固定寸法A	固定寸法B
SN-M	~670	180~340
SN-L	~760	200~380

下段有効寸法	高さ(H)	幅(W)	奥行(D)
SN-M	428~658	723	326
SN-L	331~740	816	366

**1** ②タテフレームに③ヨコフレームを差し込み枠を組み立てます。

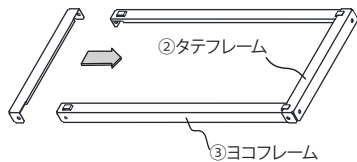

**2** ①キャクアングルに⑥アシ組品を⑧六角ボルトで取り付けます。

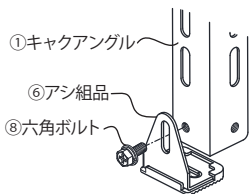

**3** ①と②の組品を⑧六角ボルトで組み立て、段差調節を行います。

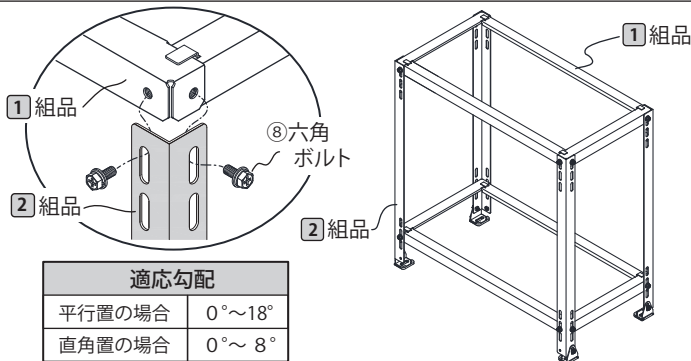

**4** 室外機固定寸法に合わせて、④室外機取付ベースの一方を枠(ヨコフレーム)に引っ掛け、⑤取付ベース固定金具組品を差込み、小ネジで固定します。

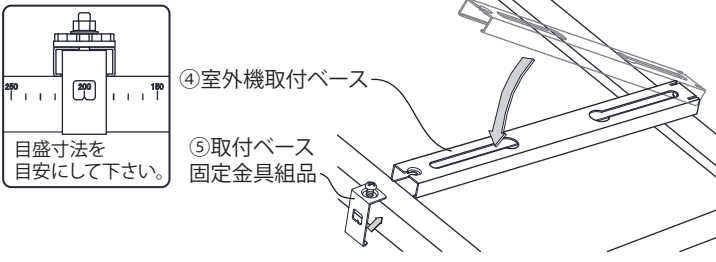
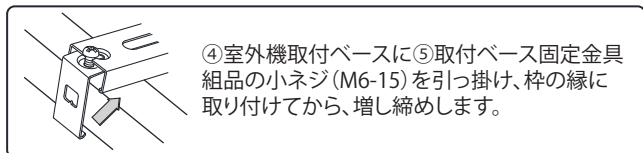

**5** 室外機固定寸法に合わせて、④室外機取付ベースに⑦防振・絶縁ゴム組品を取り付けます。

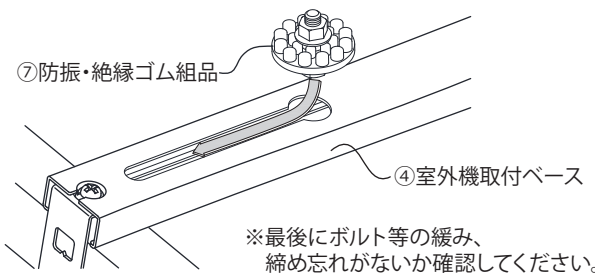

強度のある壁面の柱等に、⑨ヒートン釘を打ち込み⑩ステンレスワイヤーでしっかりと固定します。

⑩ステンレスワイヤーは二重にして巻き、図のように、5回以上ねじって固定してください。

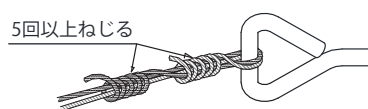

※製品側も同様に固定してください。

アンカーボルトで固定する場合

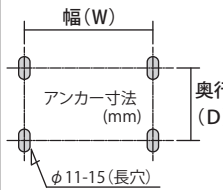

	SN-M	SN-L
W	内向き772 外向き847	内向き865 外向き940
D	355	395

※別売品の転倒防止金具(SN-TB)もご利用ください。