

据付説明書

最大重量：60kg

SH-M・SH-L (塗装)

エアコン据付部材メーカー
関東器材工業株式会社

○据え付け前に、注意事項『△警告』をよくお読みください。
ここに示した注意事項は、安全に関する重大な内容を記載していますので、必ず守ってください。



- 絶対に乗ったり、ぶら下がったりしないでください。事故の原因となります。
- 改造しないでください。強度が不足したり、寿命が短くなります。
- ネジは確実に締めてください。締め忘れると分解する恐れがあります。
- 本製品のカードや切断部分には触れないでください。ケガの原因となります。

部品表

部品名	①キャクアングル	②タテフレーム	③ヨコフレーム	④室外機 取付ベース	⑤取付ベース 固定金具組品	⑥アシ組品	⑦固定ボルト	⑧六角ボルト	⑨樹脂キャップ
個数	4本	2本	2本	2本	2セット	4セット	4セット	12個	4個

※ヒートン釘・ワイヤーは付属されておりません。市販品をご使用下さい。

完成図と据え付け手順

完成図

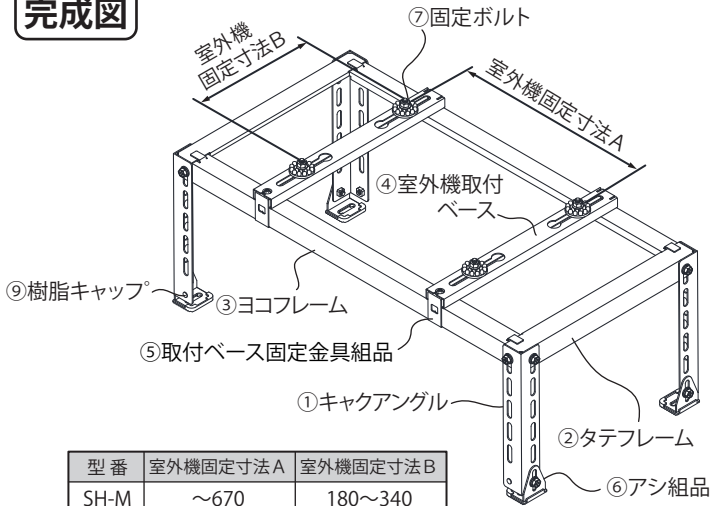

型番	室外機固定寸法A	室外機固定寸法B
SH-M	~670	180~340
SH-L	~760	200~380

4 室外機固定寸法に合わせて、④室外機取付ベースの一方を枠(ヨコフレーム)に引っ掛け、⑤取付ベース固定金具組品を差込み、小ネジで固定します。

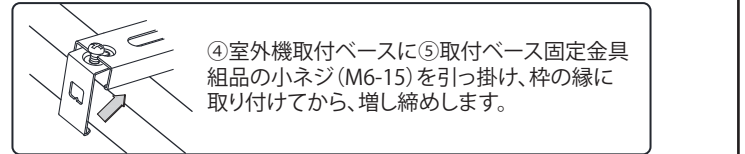

④室外機取付ベースに⑤取付ベース固定金具組品の小ネジ(M6-15)を引っ掛け、枠の縁に取り付けてから、増し締めします。

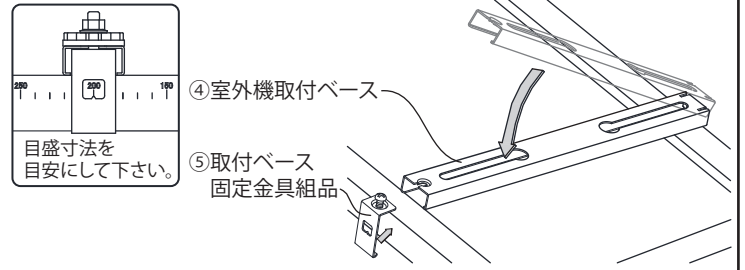

5 室外機固定寸法に合わせて、④室外機取付ベースに⑦固定ボルトを取り付けます。

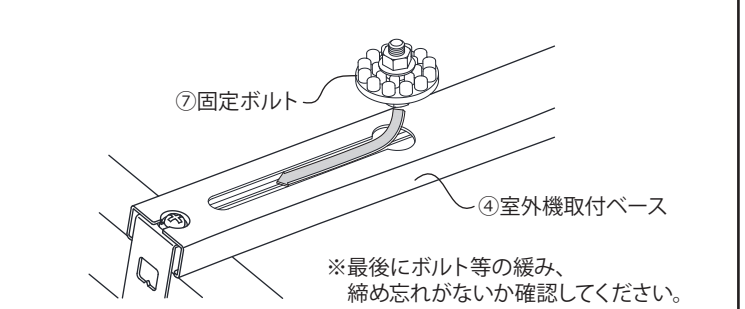

※最後にボルト等の緩み、締め忘れがないか確認してください。

1 ②タテフレームに③ヨコフレームを差し込み枠を組み立てます。

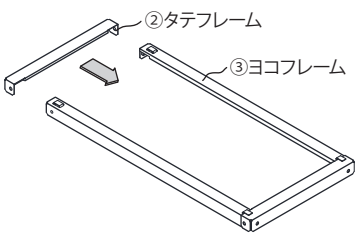

2 ①キャクアングルに⑥アシ組品を⑧六角ボルトで取り付けます。

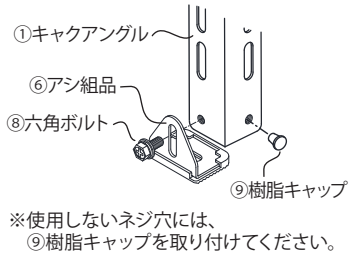

※使用しないネジ穴には、⑨樹脂キャップを取り付けてください。

3 ①と②の組品を⑧六角ボルトで組み立て、段差調節を行います。

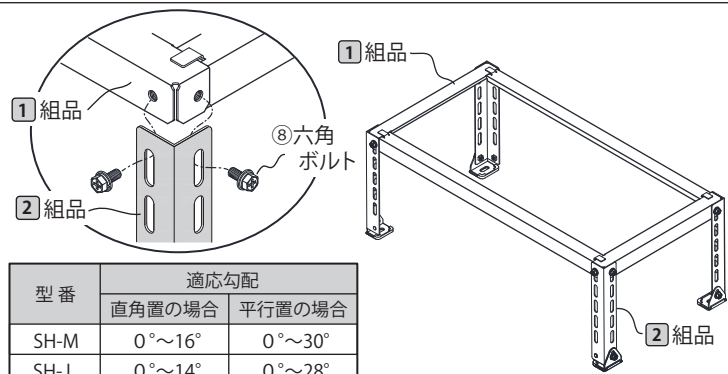

型番	適応勾配	
	直角置の場合	平行置の場合
SH-M	0°~16°	0°~30°
SH-L	0°~14°	0°~28°

強度のある壁面の柱等に、ヒートン釘(市販品)を打ち込み、ワイヤー(市販品)でしっかりと固定して、転倒防止の処置を行ってください。

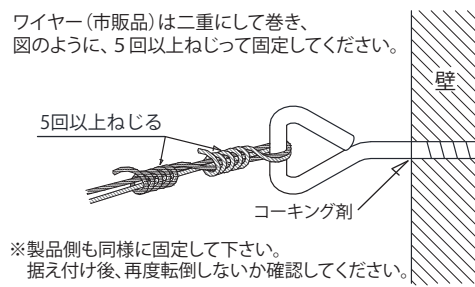

※製品側も同様に固定して下さい。据え付け後、再度転倒しないか確認してください。

アンカーボルトで固定する場合

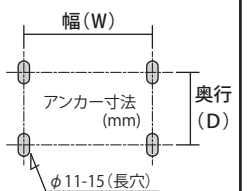

	SH-M	SH-L
W	内向き772 外向き847	内向き865 外向き940
D	355	395

※別売品の転倒防止金具(SN-TB)もご利用ください。