

【取付事例】

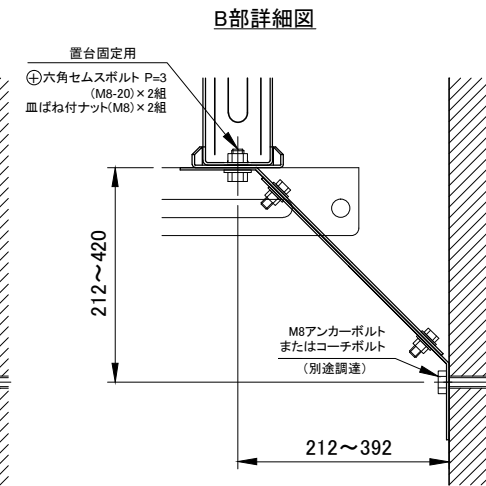
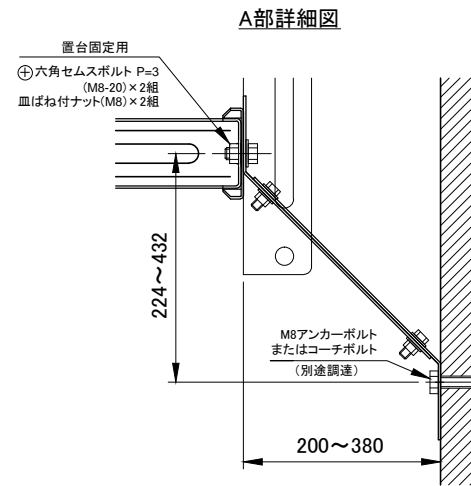
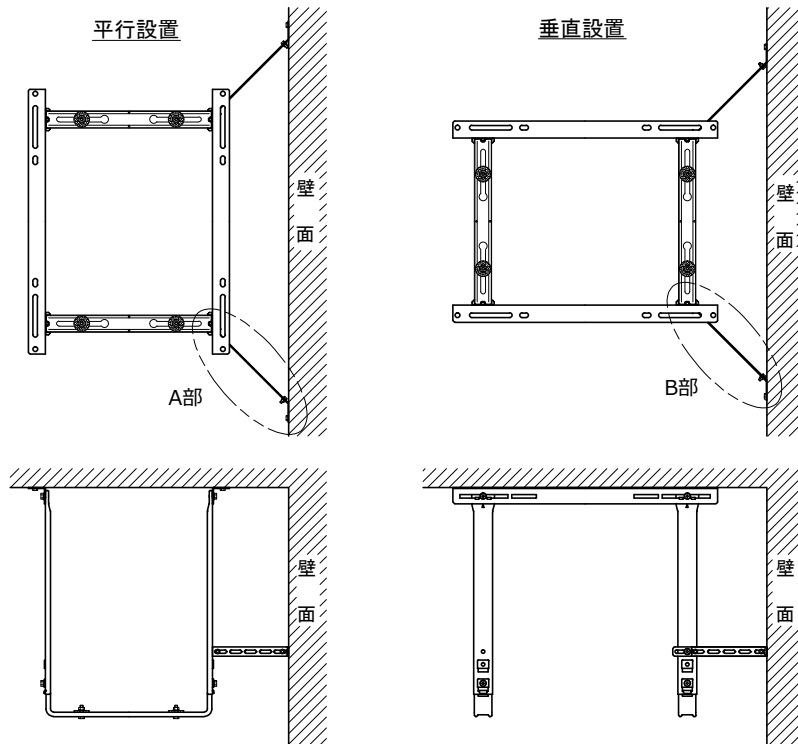

—	ステー	SGCC t=1.6	ポリエステル粉体塗装	4	
番号	名称	材質	仕上	数量	備考

日付	2019.08.22	型番	ST-YDB	型名	揺れ止め金具
尺度	Free				
単位	mm				
第三角法		KANTO 関東器材工業株式会社		図番	STYDB-EXP102