

許容耐荷重 60kg × 2

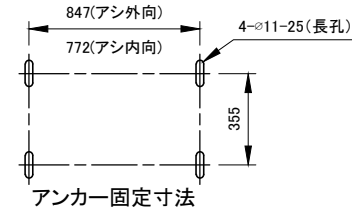
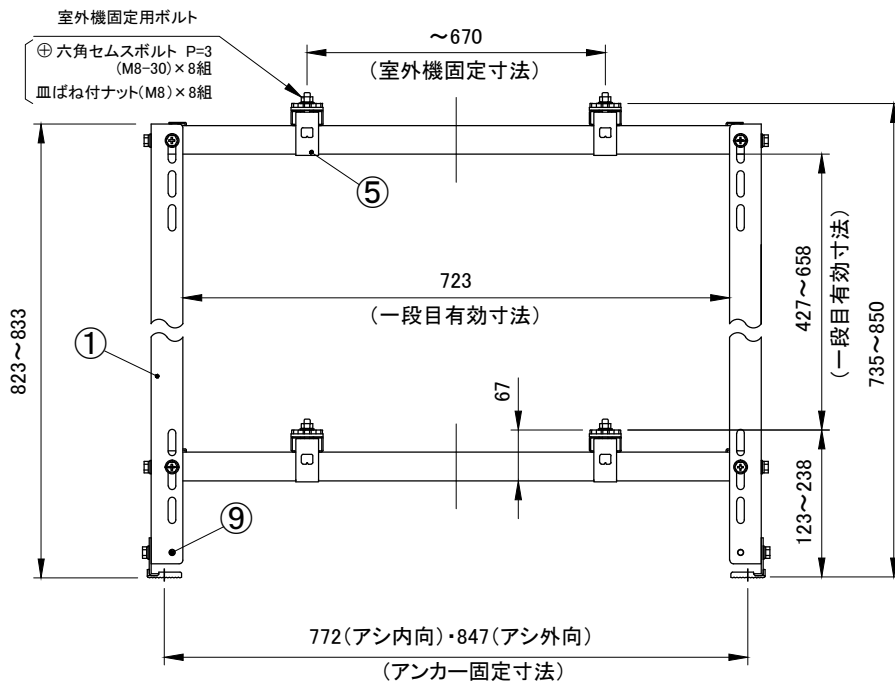
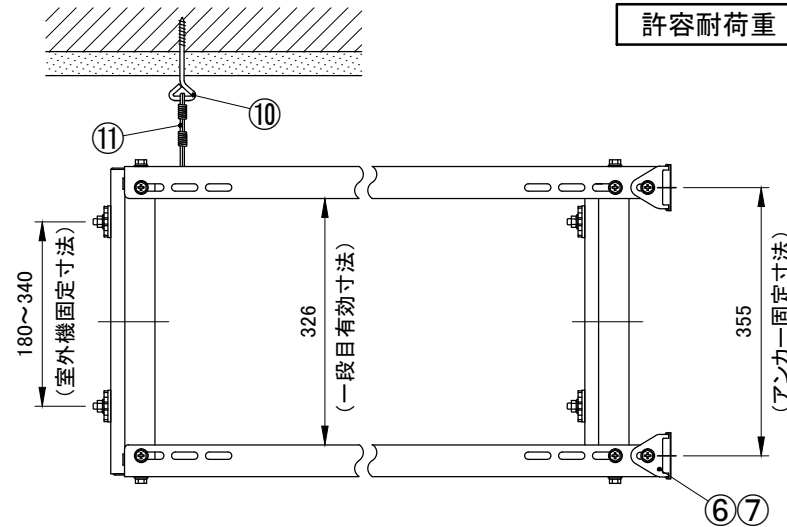
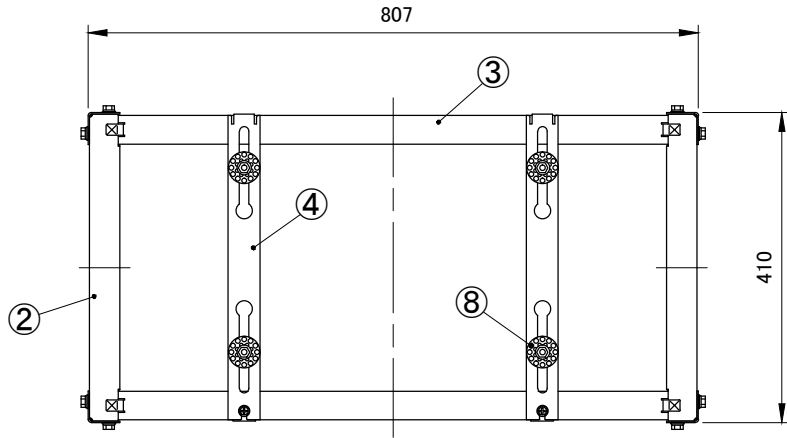

■適用勾配  
水切勾配: 0° ~ 18°  
直角勾配: 0° ~ 8°

番号	名称	材質	仕上	数量	備考
⑪	ステンレスワイヤー	SUS304 φ1.6 × 1300mm		2	
⑩	ヒートン釘	SWCH	ジOMET処理	2	
⑨	樹脂キャップ	シリコン	乳白色	4	
⑧	防振・絶縁ゴム	PVC	黒	8	
⑦	アシカバー	PVC	黒	4	
⑥	アシ	SGCC t=2.3	ポリエステル粉体塗装	4	
⑤	取付ベース固定金具	SGCC t=1.6	ポリエステル粉体塗装	4	
④	室外機取付ベース	SGCC t=1.6	ポリエステル粉体塗装	4	
③	ヨコフレーム	SGCC t=1.6	ポリエステル粉体塗装	4	
②	タテフレーム	SGCC t=1.6	ポリエステル粉体塗装	4	
①	キャク	SGCC t=2.0	ポリエステル粉体塗装	4	

日付	2019.07.25	型番	SN-M	型名	二段置台
尺度	Free	単位	mm	図番	SNM-EXP103
第三角法		KANTO 関東器材工業株式会社			